



AR 26

Разрыхление, просеивание и транспортировка сыпучих материалов: 1500 – 3000 1/мин



Лучшие среди малых: AR 26

Оптимальные экономические и технические показатели могут быть достигнуты вследствие применения соответствующего вибратора для уплотнения, транспортировки и просеивания сыпучих грузов. Внешние вибраторы Wacker Neuson всегда являются правильным выбором, в частности, для применения в бункерах, на конвейерах либо при просеивании.

- Высокая долговечность обеспечивается за счет наличия мощного электродвигателя со стабильными режимами вращения.
- Мощность и надежность в использовании
- Обеспечение переменной центробежной силы посредством удаления или вращения эксцентриковых дисков
- Вибростойкая конструкция
- Небольшой, компактный и легкий.

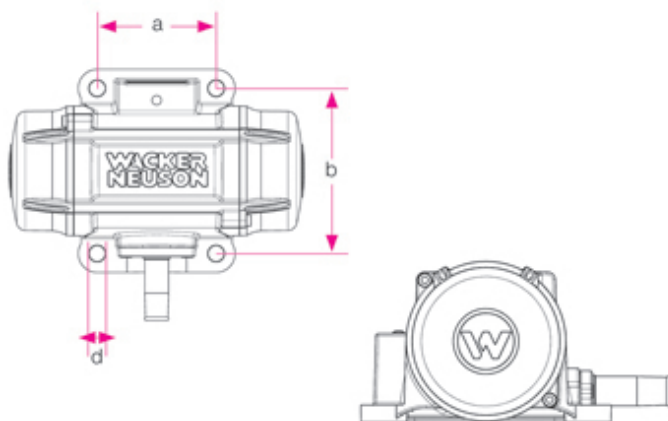

	d mm	a mm	b mm
AR/ARFU 26	11	90	125
AR 36			
AR 43	18	90	154
AR 53			
AR 34			
AR 54	17,5	120	120
AR 64			
AR 75	17	95	180



**WACKER
NEUSON**

**Технические характеристики**

	AR 26/3/400	AR 26/3,6/230
Колебания 1/мин	3.000	3.600
центробежная сила макс. кН	3	3,47
Номинальное напряжение 3~ В	400	230
номинальный ток А	0,57	1,1
Вес кг	6,2	5,5
Крепление	90 x 125	

	AR 26/3/230 w	
Колебания 1/мин	3.000	0
центробежная сила кН	3	0
Номинальное напряжение В	230	0
номинальный ток А	1,75	0
Вес кг	7	0
Крепление	90 x 125	

Примечание

Обратите внимание, что доступность различных видов оборудования может варьироваться в зависимости от страны, в которой находится заказчик. Вполне возможно, что определенная информация или выпускаемый продукт могут быть недоступны в вашей стране. Более точная информация о мощности двигателя приведена в руководстве по эксплуатации; фактическая отдаваемая мощность может изменяться в зависимости от условий эксплуатации.
За исключением ошибок и пропусков. Изображения.
Copyright © 2014 Wacker Neuson SE.